



Schuifpoorten

A-LINER

Barricade



Vrijdragende schuifpoort met aluminium poortvleugel. Poortvulling met ronde spijlen tussen de liggers. Elegant maar toch robuust, geschikt voor intensief gebruik.

SERIE

A-Liner

Eco-Liner
Q-Liner
Speed-Liner

USP'S

- Poortvleugel volledig in aluminium.
- Portalen, geleiding en tandembalk in staal.
- Enkele poort tot 12 m breed, dubbele poort tot 24 m breed.
- Handbediende of elektrische uitvoering.
- Voorgemonteerde levering (Plug & Play).

TOEPASSINGEN



Bedrijven



Kantoren



Transport

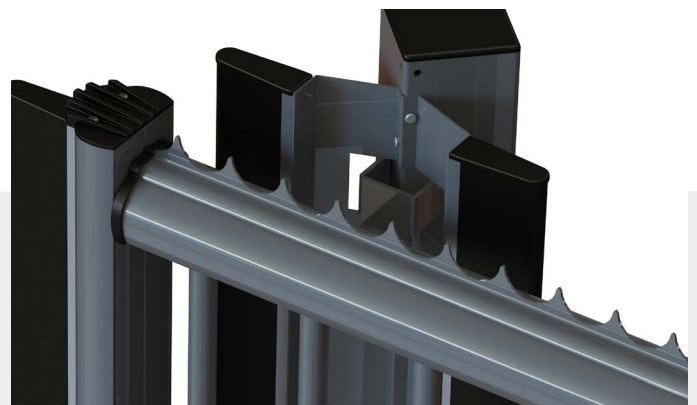

SCHUIFPOORT A-LINER BARRICADE

Vrijdragende schuifpoort in aluminium, zware uitvoering, met ronde spijlen tussen de liggers

TECHNISCHE SPECIFICATIES

A-LINER TYPE ENKEL	300	400	500	600	700	800	900	1000	1100	1200
Netto doorgang (handbediend)	3.310	4.120	5.135	5.945	7.265	8.285	9.095	10.215	11.335	12.085
Netto doorgang (elektrisch)	3.220	4.030	5.045	5.855	7.175	8.195	9.005	10.125	11.245	11.995
Totaal benodigde ruimte (handbediend)	8.210	9.830	12.060	13.680	16.820	19.460	21.080	23.820	26.560	28.660
Totaal benodigde ruimte (elektrisch)	8.300	9.920	12.150	13.770	16.820	19.460	21.080	23.820	26.560	28.660
A-LINER TYPE DUBBEL	600	800	1000	1200	1400	1600	1800	2000	2200	2400
Netto doorgang (handbediend)	6.790	8.410	10.440	12.060	14.700	16.740	18.360	20.600	22.840	24.340
Netto doorgang (elektrisch)	6.700	8.320	10.350	11.970	14.610	16.650	18.270	20.510	22.750	24.250
Totaal benodigde ruimte (handbediend)	16.020	19.260	23.720	26.960	33.240	38.520	41.760	47.240	52.720	56.920
Totaal benodigde ruimte (elektrisch)	16.380	19.620	24.080	27.320	33.330	38.610	41.850	47.330	52.810	57.010
POORTHOOGTES	1.000	1.250	1.500	1.800	2.000	2.250	2.500			
LED-verlichting	optie	optie	optie	optie	optie	optie	optie	optie	optie	optie

maatvoering in ca. mm

LED-verlichting is alleen op elektrische poorten beschikbaar

OMSCHRIJVING

De A-Liner is samengesteld uit een aluminium poortvleugel, stalen tandembalk, aanslag- en geleideportalen. Dankzij de inwendige geleiding worden de wielen afgeschermd tegen vuil, stof en sneeuw waardoor een soepele bediening gegarandeerd wordt. De spanconstructie is onzichtbaar in de onderbalk verwerkt en maakt schoren overbodig. De poort wordt Plug & Play geleverd in handbediende of geautomatiseerde uitvoering.

POORTVLEUGEL

De Barricade poortvleugel is opgebouwd uit:

- Onderbalk: geëxtrudeerd aluminium profiel 200 x 300 mm.
- Afschermkappen onderbalk: aluminium.
- Bovenligger: geëxtrudeerd aluminium profiel 115 x 80 mm.
- Kopstijl en eindstijl: geëxtrudeerd aluminium profiel 115 x 80 mm.
- Vulling: aluminium spijlen rond 30 mm tussen de liggers, hart op hart afstand 135 mm.
- Scherpe puntenkam (bij poorten vanaf 1.500 mm hoog).

PORTALEN EN GELEIDING

- Geleideportaal: stalen kokerprofiel 120 x 120 mm met stofdicht gelagerde geleidewielen.
- Een extra geleideportaal 120 x 120 mm bij schuifpoorten > 9 meter vrije doorgang.
- Aanslagportaal: 2 stalen kokers 120 x 120 mm met aangelaste oploopplaat.
- Bovenafwerking: kunststof afdekkap.
- Tandembalk: stalen kokerprofiel 80 x 60 mm met stofdicht gelagerde tandemstelwielen.
- 4-wielige afgeschermd tandemstellen.
- Achteroploop bij schuifpoorten > 6 meter vrije doorgang.
- Middenoploop bij dubbele schuifpoorten met poortvleugel(s) > 6 meter.

OPPERVLAKTEBEHANDELING EN KLEUREN

- Aluminium delen: naturel aluminium of met poedercoating.
- Portalen: verzinkt of verzinkt en gepoedercoat.
- Standaard kleuren: RAL 6009 (dennengroen); RAL 9005 (zwart); RAL 7016 (antraciet grijs). Andere kleuren op aanvraag leverbaar.

BEDIENING EN SLUITING

Handbediende uitvoering:

- Haakslot met europrofiel cilinder en dichtwaaibeveiliging.

Elektrische uitvoering:

- Aandrijving GT met noodstroomvoorziening (ca. 25 cm/s).
- Aandrijving BTF met frequentieregelaar (ca. 50 cm/s).
- Voorzien van de wettelijk verplichte persoonsbeveiligingen.

MONTAGE, PLAATSING

- De schuifpoort wordt voorgeassembleerd geleverd (Plug & Play).
- De portalen worden vastgezet op een gestorte betonfundering.
- Het mechanisch afstellen van de poort gebeurt door middel van stelmoeren, voor een perfecte geleiding.

NORMERING

- EN 13241 : 2003 + A2 : 2016
- Windgebied 2 conform EN1991-1-4 : 2011
- CE

OPTIONELE TOEBEHOREN

- Geïntegreerde LED-verlichting in de bovenligger.
- Stroomvoerende detectie (poorten tot 10 meter breed).
- Beplating (poorten tot 6 meter breed).
- Bedieningscomponenten.

VARIANTEN

Andere types A-Liner schuifpoorten van B&G:

- A-Liner Palissade: vrijdragende schuifpoorten in aluminium, zware uitvoering, met doorgestoken vierkante spijlen.
- A-Liner Rondissade: vrijdragende schuifpoorten in aluminium, zware uitvoering, met doorgestoken ronde spijlen.

The Netherlands

Habraken 2320 +31 (0) 88 363 0666 Postbus 444
5507 TL Veldhoven info@bghekwk.nl 5500 AK Veldhoven
Nederland www.bghekwk.nl

Belgium

Wayenborgstraat 11 +32 (0)15 20 24 00
2800 Mechelen info@bghekwk.be
België www.bghekwk.be

Onder voorbehoud van wijzigingen
in constructie en specificatie.
ALR-2011 | versie 2022-1031

